



Affichage publicitaire mural Double écran LCD Full HD de 18,5" + 10,1" Android

Ref. DDT18.5+10.1

Ecran publicitaire double LCD 18,5" + 10,1" au design original en forme de smartphone, simple et élégant. Il est réalisé avec des matériaux résistants et des finitions de qualité. L'écran LCD de 18,5" est vertical et celui de 10,1" est horizontal. Il a une résolution Full HD et utilise le système Android 13, compatible avec de nombreuses applications. Il supporte la plupart des formats d'images fixes et vidéo. Cet écran est spécialement conçu pour un montage mural ou sur un élévateur. Il s'agit d'une solution polyvalente et accrocheuse qui attirera les clients, captera leur attention et augmentera les ventes. Prix net final, aucun rabais ou coupon supplémentaire n'est autorisé.



Caractéristiques du prod

uit

Tension nominale (V)	220-240V AC
Connectivité	Wifi, Ethernet
Type d'écran	LCD
Matériau	Aluminium
Extérieur	Non
IP	IP20
Plage de t°	-18°C ~ +55°C
601 · Poids (kg)	6
Pouces	10.1 pouces, 18.5 pouces
Résolution	1366 x 768, 1280 x 800
Luminosité	300 cd/m ²
Format d'image	16:09, 9:16
RAM	4 GB
Stockage	32GB
Système d'exploitation	Android 13
Image	PNG, BMP, JPEG, GIF, JPG
Vidéo	MP4, MOV, MPEG4, AVI, H.264, H.265
Tactile	Non

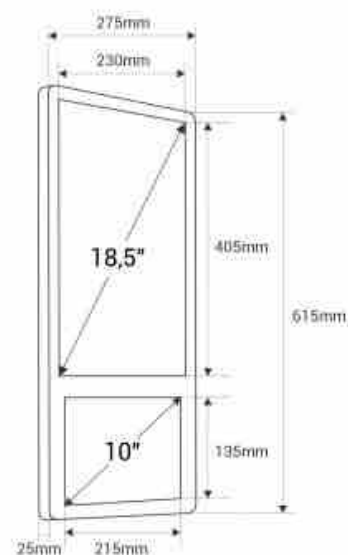

Panneaux d'affichage

Longueur	615mm
Largeur	275mm
Hauteur	25mm