

Rail triphasé de 200 cm saillie / suspendu

Ref. BTT-200

Rail triphasé de 2 mètres de longueur pour l'installation de projecteurs. Il supporte un maximum de 16A. Ce profilé nous permet de créer 3 phases différentes, vous pouvez donc choisir l'éclairage que vous souhaitez allumer ou éteindre, dépendant de ceux que vous aurez connectés à chacune des 3 lignes disponibles. Créez des installations simples ou compliquées grâce à ces profilés aussi bien pour votre commerce, votre magasin, votre bureau... Vous pouvez choisir sa couleur : blanc ou noir.



Caractéristiques du produit

Tension nominale (V)	220-250V
Fréquence (Hz)	50 - 60
Type de rail	Triphasé
Intensité max (A)	15
Emplacement	Suspendu, Saillie
Dimensions (mm) Lxlxh	2000x40x34
Matériau	Plastique, Aluminium
Extérieur	Non
IP	IP20
Fréquence utilisation	Intensive
Certificats	ROHS, CE

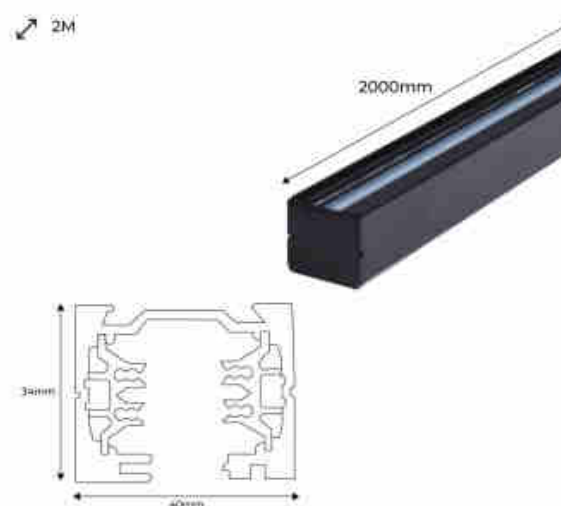

Variantes du produit

Référence	Attributs	
BTT-200-N	Couleur extérieure - Noir	
BTT-200-B	Couleur extérieure - Blanc	